

## ●サドルの調整方法

### クイックレバータイプ

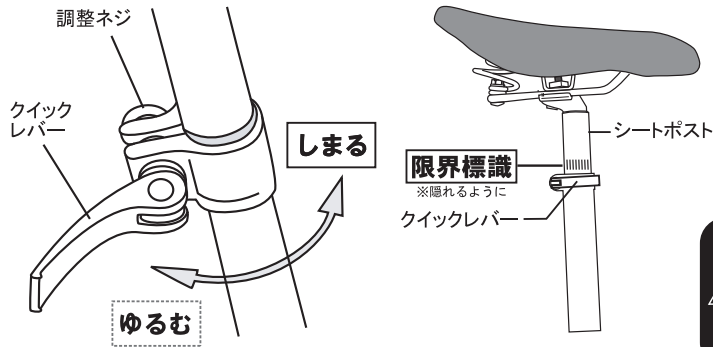

- ・クイックレバーを「ゆるむ」の位置にしてください。
- ・サドルをお好みの高さに調整します。
- ・クイックレバーを「しまる」の位置に戻して固定してください。
- ・クイックレバーが「硬すぎる」、もしくは「緩い」ようであれば、クイックレバーとは反対側の調整ネジを回して調整して下さい。



サドルを最も高く上げた状態でも、限界標識が必ず隠れるようにしてください。

限界標識以上にシートポストを上げて乗車すると破損の恐れがあり、大変危険です。

### 固定ピンタイプ

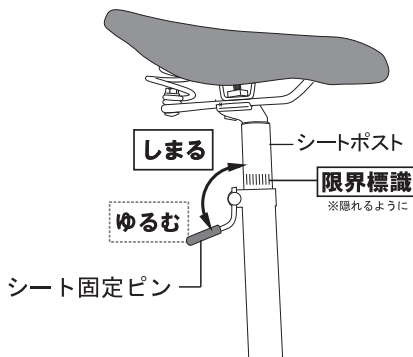

- ・シート固定ピンを反時計回りにまわしてください。
- ・サドルをお好みの高さに調整します。
- ・シート固定ピンを時計回りにまわして固定してください。



サドルを最も高く上げた状態でも、限界標識が必ず隠れるようにしてください。

限界標識以上にシートポストを上げて乗車すると破損の恐れがあり、大変危険です。

### 六角穴タイプ

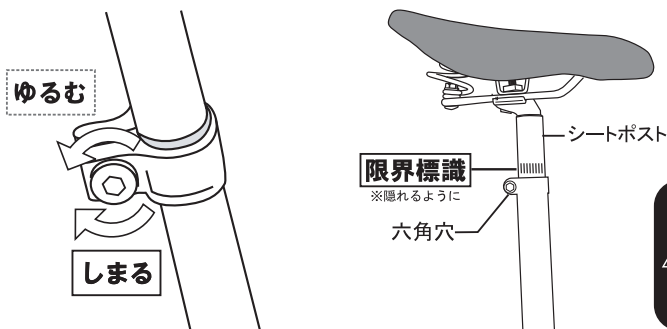

- ・六角ネジを六角レンチで反時計回りにまわしてください。
- ・サドルをお好みの高さに調整します。
- ・六角ネジを六角レンチで時計回りにまわして固定してください。



サドルを最も高く上げた状態でも、限界標識が必ず隠れるようにしてください。

限界標識以上にシートポストを上げて乗車すると破損の恐れがあり、大変危険です。

### ナットタイプ

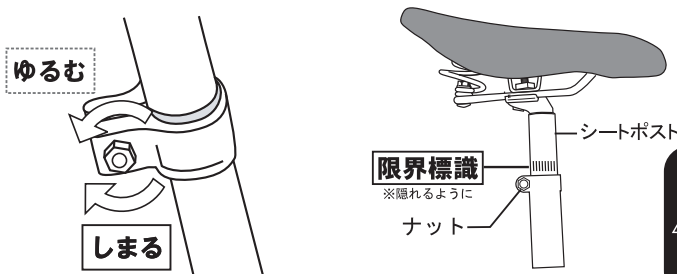

- ・ナットをスパナで反時計回りにまわしてください。
- ・サドルをお好みの高さに調整します。
- ・ナットをスパナで時計回りにまわして固定してください。



サドルを最も高く上げた状態でも、限界標識が必ず隠れるようにしてください。

限界標識以上にシートポストを上げて乗車すると破損の恐れがあり、大変危険です。



乗車する際は各部のガタ、ゆるみがないか確認してください。  
ガタ、ゆるみのある場合は再度各部の締め付けを行ってください。